

Second Semester
Architectural Assistantship
(Scheme 2015)
BASIC AND ARCHITECTURAL DESIGN - I

Time : Six Hours

Maximum Marks : 70

Note : i) All six questions are compulsory.

सभी छः प्रश्न अनिवार्य हैं।

ii) Assume missing data, if any.

छुटी जानकारी मान लें।

iii) In case of any doubt or dispute, the English version question should be treated as final.

किसी भी प्रकार के संदेह अथवा विवाद की स्थिति में अंग्रेजी भाषा के प्रश्न को अंतिम माना जायेगा।

1. a) Draw a sketch of building you have studied. 5

अपने स्टडी की हुई इमारत का चित्र बनाइये।

b) Draw free hand sketches of any two daily life objects. 5

दो फ्री हैंड चित्र बनाइए कोई भी रोज मर्सा की चीजों से।

2. Explain the role of architect. 12

वास्तुकार की भूमिका का संक्षिप्त में विवरण दीजिये।

OR/अथवा

Explain the role of architectural assistant.

वास्तु सहायक की भूमिका का संक्षिप्त में विवरण दीजिये।

3. Draw a 2D composition to show aesthetic principle of architecture and apply proper color scheme in it. 12

एक द्विआयामी रचना करें जिसमें सुंदरता का कोई प्रभाव दिखे। उचित कलर स्कीम का उपयोग करके उसके नाम दें।

[2]

OR/अथवा

Explain colours in color wheel with their use in Architecture.

रंगचक्र के रंगों को स्पष्ट करते हुए वास्तुकला के रंग के उपयोग को स्पष्ट करें।

4. Trace the given section and elevation in Figure No. 1 and Figure No. 2 properly rendered. 12
सेक्शन और एलिवेशन को ट्रेस करें दिए गए आकृति क्र. 1 और 2 में उचित प्रेजेंटेशन के साथ

OR/अथवा

Draw furniture layout for a bedroom use appropriate room and furniture sizes.

बेडरूम का फर्निचर लेआउट बनाइए उचित आकार का कमरा एवं दरवाजे खिड़की का स्थान मान लें।

5. Draw 2 point perspective of the object given in Figure No. 3. 12
दो बिन्दु परस्पेक्टिव बनाइए दिए गये आकृति क्र. 3 की वस्तु का।

OR/अथवा

Draw 2 point perspective of the object given in Figure No. 4.

दो बिन्दु परस्पेक्टिव बनाइए दिए गये आकृति क्र. 4 की वस्तु का।

6. Draw sciography of object in Figure No. 5. 12
आकृति क्र. 5 की सायोग्राफी बनाइए।

OR/अथवा

Draw sciography of object in Figure No. 6.

आकृति क्र. 6 की सायोग्राफी बनाइए।

F/2019/6099

Contd.....

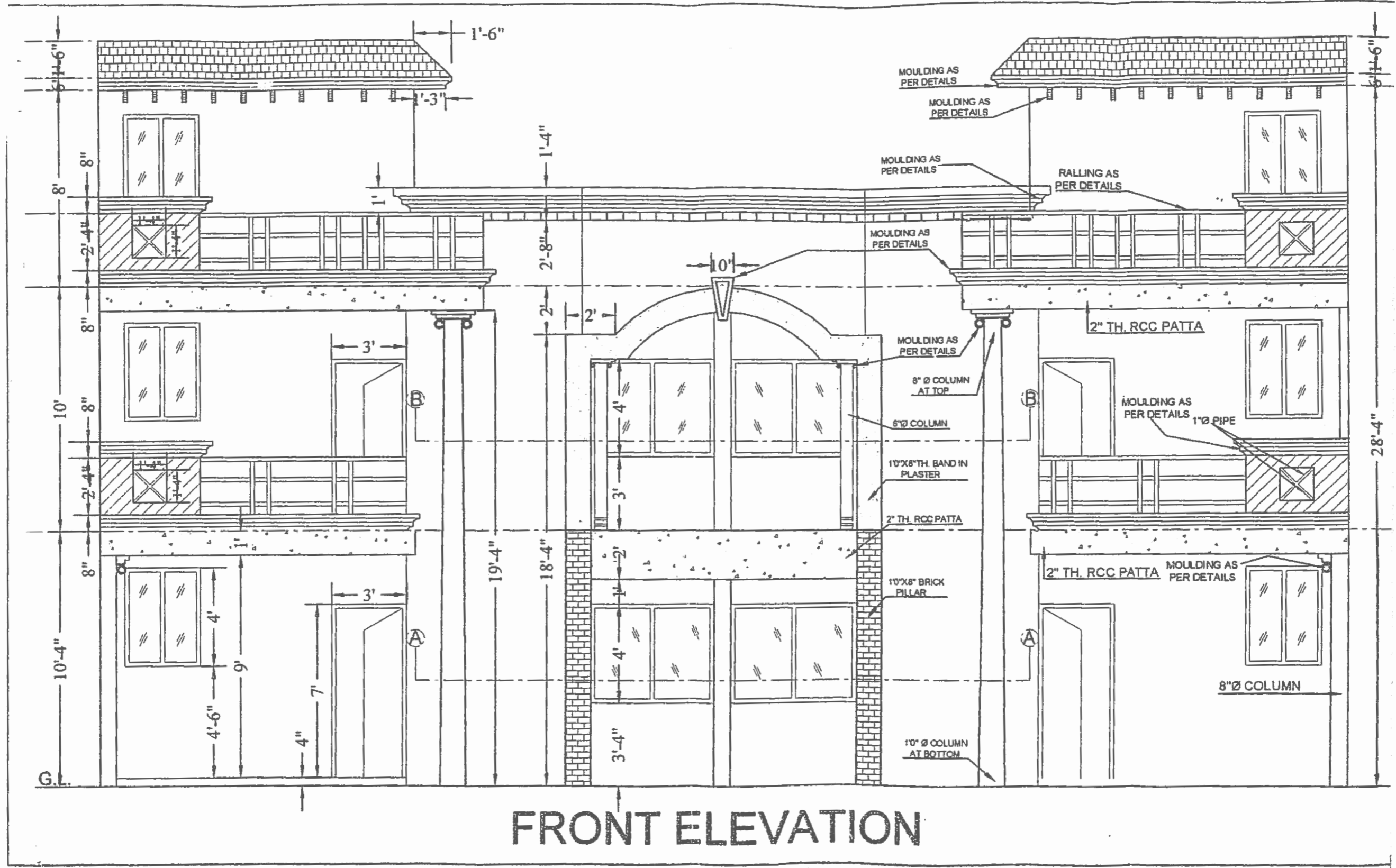
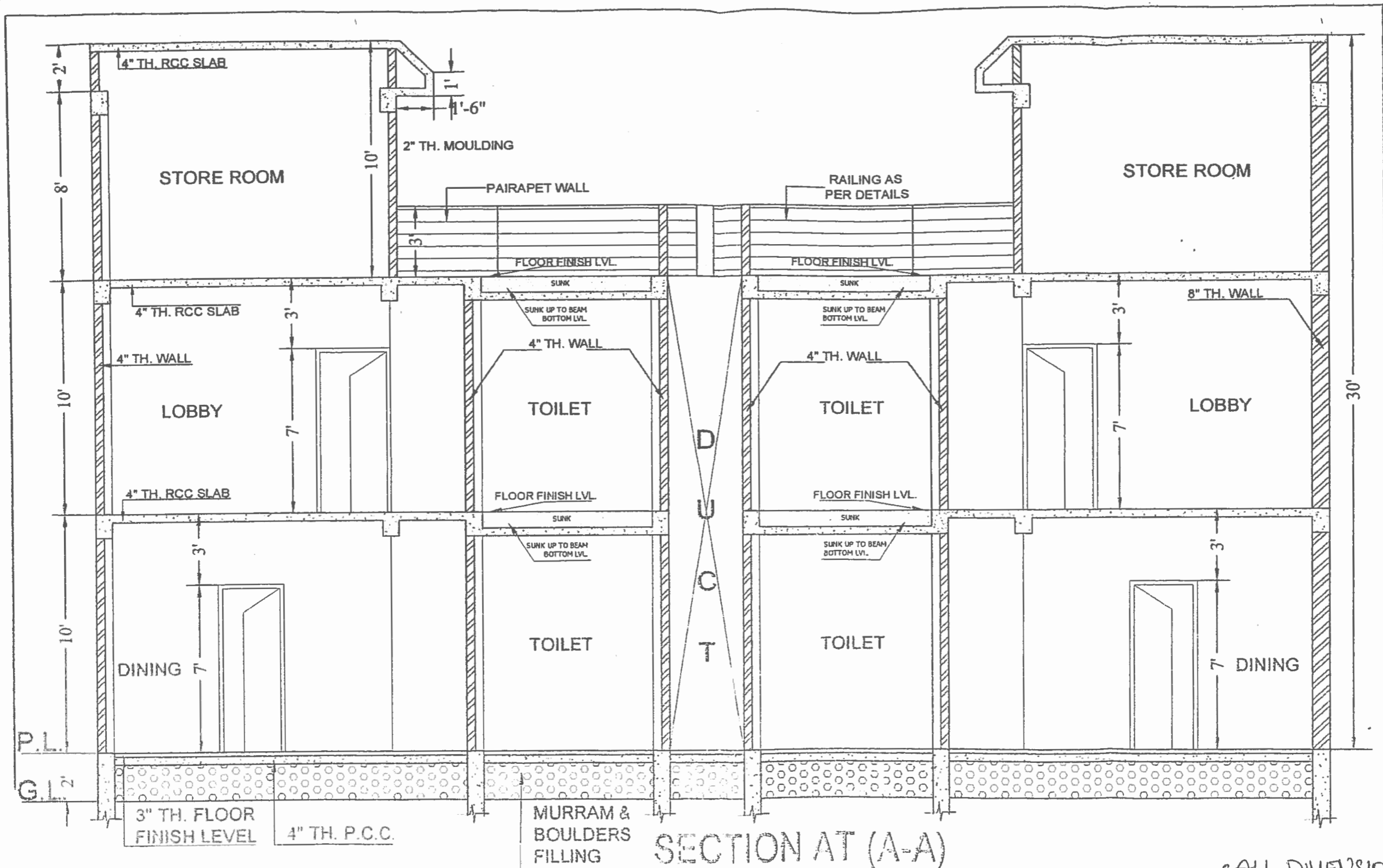

FIGURE NO. 1
 QUE. NO. 4

• ALL DIMENSIONS ARE IN FT-IN.
 • NOT TO SCALE



SECTION AT (A-A)

FIGURE NO. 2
QUES. NO. 4

• ALL DIMENSIONS ARE IN FT-IND.
• NOT TO SCALE.

- All Dimensions are in cm.
- Not to Scale.

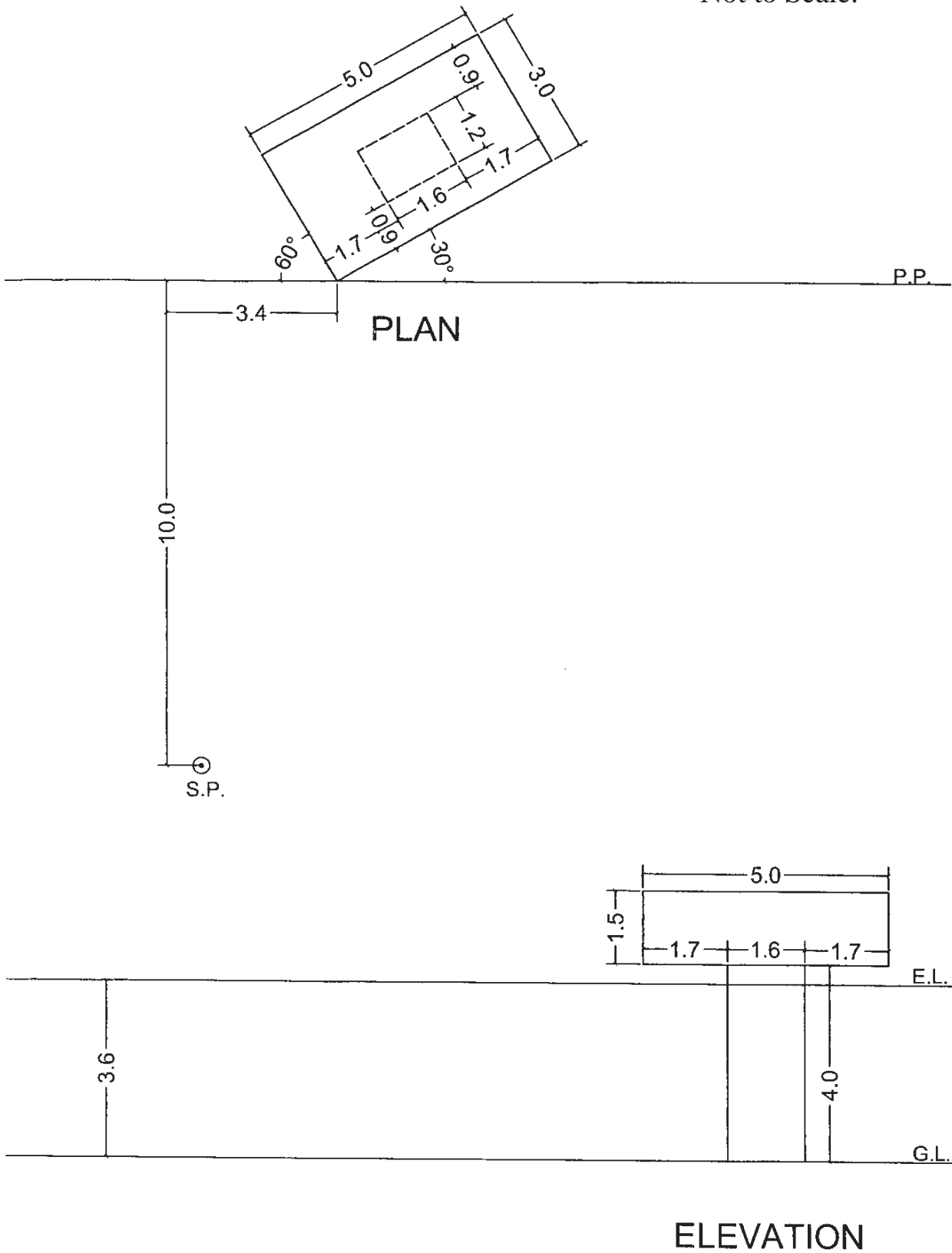

Question No. 5
Figure No. 3

[6]

- All Dimensions are in cm.
- Not to Scale.

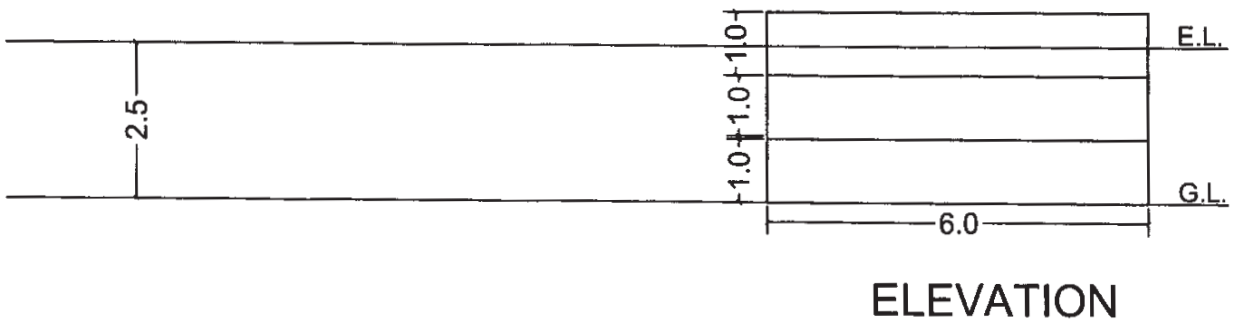
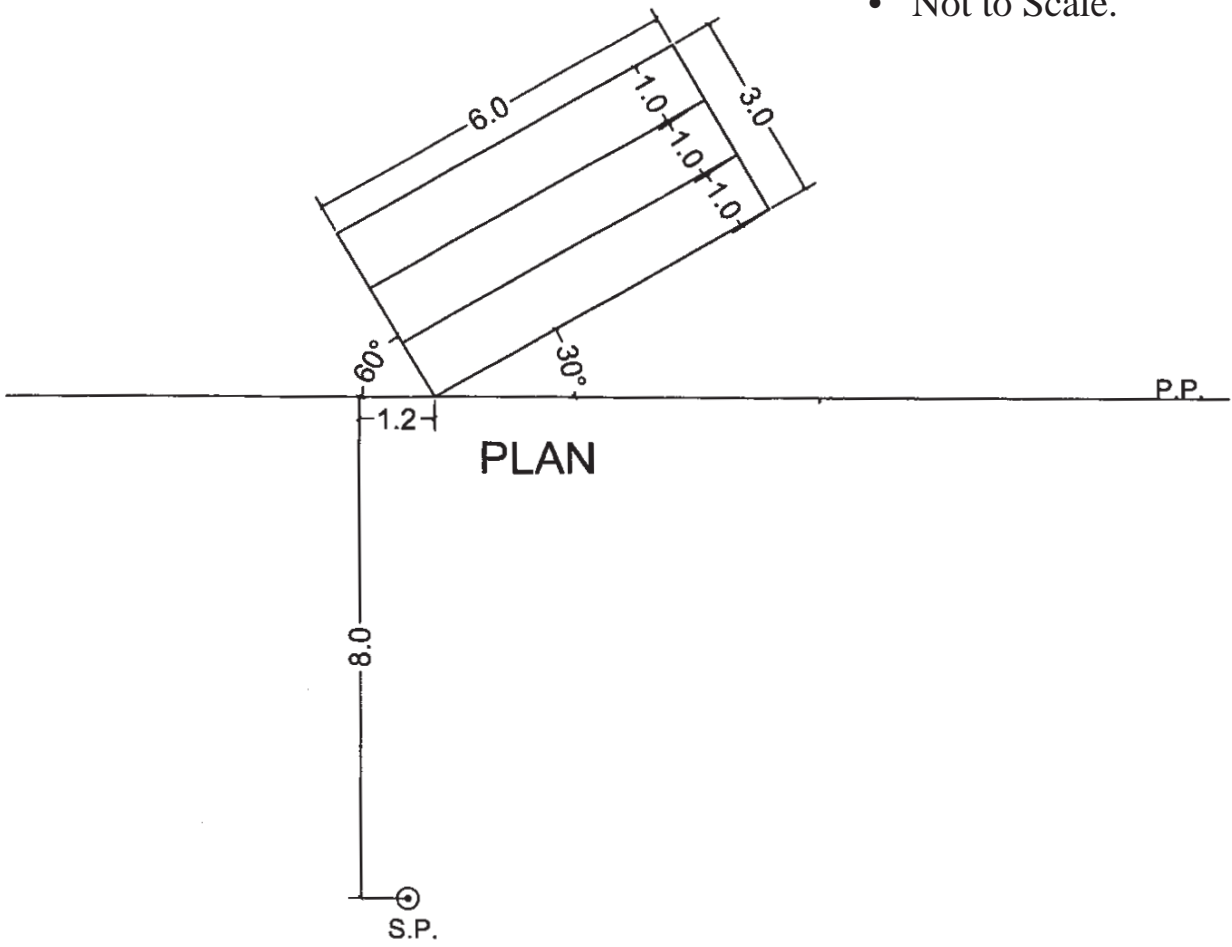

Question No. 5
Figure No. 4

[7]

- All Dimensions are in cm.
- Not to Scale.

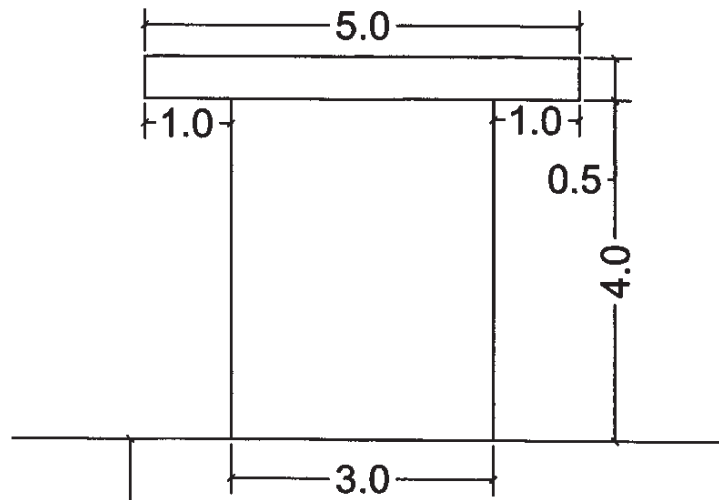

ELEVATION

7.5

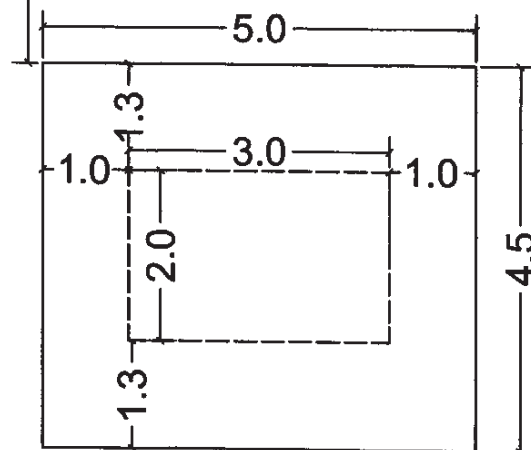

PLAN

Question No. 6
Figure No. 5

- All Dimensions are in cm.
- Not to Scale.

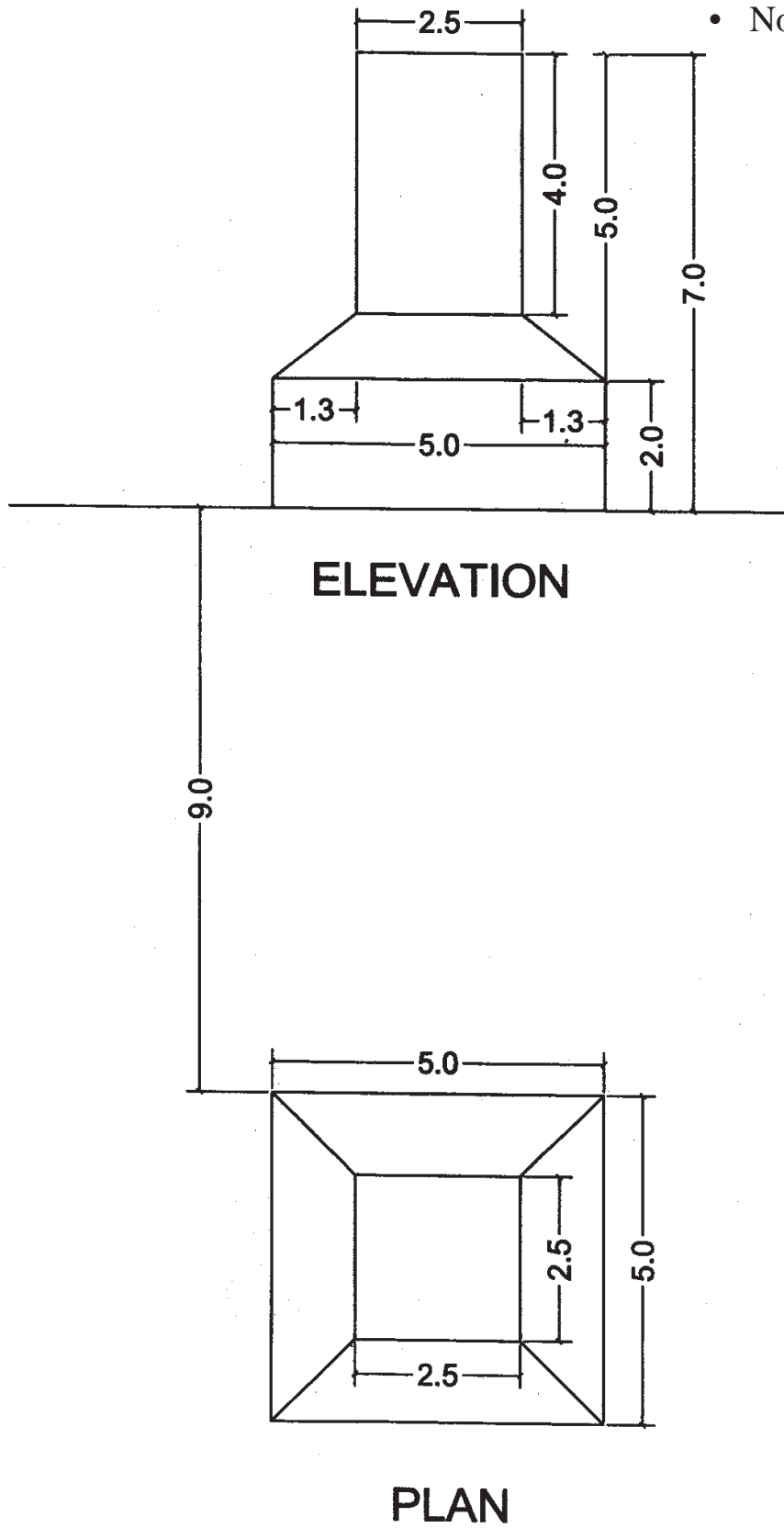

Question No. 6
Figure No. 6

